

21-STM400

SCHIEBE-HOLZVOLLERNTER



Kellfri

Lesen Sie die Bedienungsanleitung vor der Inbetriebnahme des Produkts genau durch! Bedienungsanleitung, übersetzt aus dem Schwedischen

Inhaltsverzeichnis

Einleitung	3
Produktinformationen	3
Aufgabe der Maschine	3
Technische Daten	3
Allgemeine Sicherheitshinweise	4
Informationen zur Produktsicherheit	5
Anweisungen für Notfälle	5
Persönliche Schutzausrüstung	5
Warnschilder	6
Platzierung von Aufklebern	7
Wichtige Informationen und Empfehlungen	7
Umgebung	8
Maßnahmen vor der Nutzung	8
Nutzung/Fahrbetrieb	9
Maschinen/Geräte, die an die Hydraulik angeschlossen sind	10
Betrieb	11
Anweisung für die Montage des Schiebe-Holzvollernters auf dem Wagen	11
Einstellung des Greifers:	12
Auf- und Abwärtsbewegung der Kettensäge	12
Nachfüllen von Kettenöl	12
Anpassung des Hubs	13
Einstellung der Stifte zur Anpassung des Hubs	13
Nach der Nutzung	14
Wiederverwertung	14
Wartung und Service	15
Serviceintervalle/Wartung	15
Chemikalien	16
Bedienung des Schiebe-Holzvollernters	17
Parker – Ventilpaket	18
Ersatzteile	19
Explosionszeichnung – Rahmen	20
Hydraulikdiagramm 21-STm400	21
Abbildung 1 – Maschinenteile und Stifte	22
Abbildung 1 – Beschreibung	23
Explosionszeichnung – Ausleger	24
Explosionszeichnung – Gleitausleger	25
Explosionszeichnung – Pumpe	26
Messerzylinder	27
Schwenkzylinder	28
Schiebezylinder	29
Klemmzylinder	30
Abweichungsformular	31
Garantiebedingungen	32

EINLEITUNG

Vielen Dank, dass Sie sich für ein Produkt von Kellfri AB entschieden haben. Wenn Sie den allgemeinen Sicherheitshinweisen und der Bedienungsanleitung Folge leisten und gesunden Menschenverstand anwenden, werden Sie das Produkt viele Jahre nutzen können. Ausrüstung und Produkte von Kellfri wurden für selbstständige Landwirte entwickelt, die hohe Anforderungen an die Funktionalität stellen.

PRODUKTINFORMATIONEN

Der Einsatzbereich der Kellfri Schiebe-Holzvollernter umfasst das Schneiden, Entasten und Stapeln von Holz. Das Holz wird außerhalb des Fahrwegs positioniert, da das Schneiden in ausgefahrenem Zustand erfolgt. Die Maschine sorgt für mehr Effizienz und Sicherheit bei Forstarbeiten. Die Sägekette wird von einem in Schweden produzierten Hydraulikmotor Parker F11 angetrieben. Ein Montagesatz für die Holztransportanhänger von Kellfri ist im Lieferumfang enthalten. Einfache Längenmessung durch Huberfassung.

AUFGABE DER MASCHINE

Das Gerät ist ausschließlich für das Schneiden und Entasten von Holz sowie die Montage von Kellfri Holztransportanhängern vorgesehen. Die Zugmaschine muss über eine entsprechende Ausstattung für Forstarbeiten verfügen und für diesen Zweck zugelassen sein.

TECHNISCHE DATEN	21-STM400
Länge	2480-3480 mm
Breite	840 mm
Höhe	1350 mm
Höhe einschl. Stützen	1670 mm
Empfohlener Ölförderstrom	50-60 l/min.
Schneidedurchmesser, max.	400 mm
Entastungsdurchmesser, max.	350 mm
Harvester-Schwert	16" Iggesund
Kette	.404
Sägemotor	Parker F11
Schiebezylinder Hub	1000 mm, 1220 mm, 1250 mm
Gewicht	720 kg



Warnung!

Verwenden Sie niemals Maschinen oder Produkte mit defekten sicherheitsrelevanten Teilen.

DENKEN SIE DARAN DAS SICH IM FRÜHJAHR MEHR HARZ IN DER TANNE BEFINDET ALS IM WINTER UND MACHT ES SOMIT SCHWERER DIE ÄSTE ZU SCHNEIDEN.

ALLGEMEINE SICHERHEITSHINWEISE

Vor der Inbetriebnahme der Maschine müssen Sie zu Ihrer eigenen Sicherheit und zur Sicherheit Dritter das Bedienungshandbuch sorgfältig gelesen und verstanden haben. Sorgen Sie dafür, dass der Nutzer der Maschine das Bedienungshandbuch immer zur Hand hat. Denken Sie daran, dass es zu Ihrer eigenen Sicherheit und zur Sicherheit Dritter sinnvoll sein kann, die Sicherheitshinweise regelmäßig durchzulesen. Es ist wichtig, dass dem Nutzer bewusst ist, dass gesunder Menschenverstand und allgemeine Umsicht nicht im Produkt integriert sind, sondern vom Nutzer abverlangt werden.

Wenn das Bedienungshandbuch beschädigt wird oder aus anderen Gründen nicht mehr benutzt werden kann, können Sie hier ein neues Exemplar bestellen:

Kellfri AB, Storsvängen 2, 532 38 SKARA. Tel.: +46 (0)511-242 50

Die allgemeinen Sicherheitshinweise sind auch auf der Website von Kellfri hinterlegt: www.kellfri.se. Nutzen Sie keine Maschinen oder Produkte, wenn Sie sich krank oder müde fühlen oder unter Alkoholeinfluss stehen. Dasselbe gilt, wenn Sie unter starken Medikamenten oder Drogen stehen, unter starken Depressionen oder schweren psychischen Erkrankungen leiden. Befolgen Sie immer die allgemeinen Verkehrsregeln sowie die Vorgaben des Tierschutzgesetzes. Personen unter 15 Jahren dürfen die Maschinen nicht nutzen.



Warnung!

Die Originalkonstruktion der Maschine darf unter keinen Umständen ohne Genehmigung des Herstellers verändert werden. Nicht autorisierte Änderungen und/oder nicht autorisiertes Zubehör kann zu lebensgefährlichen Verletzungen oder dem Tod des Nutzers oder anderer Personen führen.

Warnsymbole weisen auf wichtige Sicherheitsaspekte in diesem Handbuch hin, um Sie und andere dabei zu unterstützen, Gefahrensituationen und Unfälle zu vermeiden. Bei der Nutzung der Maschine ist extreme Vorsicht geboten!



Dieses Symbol weist darauf hin, dass ein schwerwiegender Unfall die Folge ist, wenn die Vorgaben der Anweisung nicht befolgt werden. Der Unfall wird zu schweren Verletzungen, möglichen Todesfällen oder schwerwiegenden Sachschäden führen.



Dieses Symbol weist darauf hin, dass ein Unfall die Folge ist, wenn die Vorgaben der Anweisung nicht befolgt werden. Der Unfall wird zu schweren Verletzungen oder Sachschäden führen.



Dieses Symbol weist darauf hin, dass ein Unfall die Folge sein kann, wenn die Vorgaben der Anweisung nicht befolgt werden. Der Unfall wird zu Verletzungen oder Sachschäden führen.



„Hinweis!“ kennzeichnet die Gefahr eines Ausfalls, wenn die Vorgaben nicht befolgt werden.

Bei der Verwendung der Maschine in einem bzw. für ein Unternehmen trägt der Arbeitgeber die Verantwortung dafür, dass der Bediener der Maschine über die notwendigen theoretischen und praktischen Kenntnisse über die Maschine verfügt und dass die Arbeiten damit auf eine sichere Weise ausgeführt werden. Die Arbeitsumweltgesetze (Arbetsmiljölagen, AML) sind zu befolgen. Für weitere Informationen wenden Sie sich an das Schwedische Zentralamt für Arbeitsumwelt (Arbetsmiljöverket) oder gehen Sie auf <https://www.av.se/de/schwedisches-zentralamt-fur-arbeitsumwelt/>.

INFORMATIONEN ZUR PRODUKTSICHERHEIT

- Lesen Sie die Anleitung vor der Inbetriebnahme der Maschine genau durch.
- Verlassen Sie den Traktor niemals, bevor die Maschine entlastet und der Traktor gebremst ist.
- Der Gefahrenbereich beträgt 15 Meter. Während der Nutzung darf sich ausschließlich der Bediener im Gefahrenbereich aufhalten.
- Sorgen Sie dafür, dass sich keine Zuschauer und/oder Tiere im Arbeitsbereich aufhalten, und stellen Sie immer ausreichend Freiraum für das montierte Gerät sicher.
- Der Bediener oder andere Personen dürfen sich niemals unter hängenden Lasten befinden.
- Lassen Sie nicht zu, dass sich andere Personen beim Starten und Abschalten in der Nähe der Maschine aufhalten.
- Halten Sie Zuschauer und Tiere vom Arbeitsplatz fern.
- Halten Sie alle Teile des Körpers von der Motorsäge fern, wenn der Motor läuft.
- Überprüfen Sie stets den Zustand der Kettensäge. Verwenden Sie die Kettensäge nicht, wenn diese beschädigt oder falsch eingestellt ist.
- Halten Sie immer einen Feuerlöscher in der Nähe bereit.
- Die Maschine darf nicht verwendet werden, wenn nicht alle Schutzvorrichtungen ordnungsgemäß angebracht sind!
- Koppeln Sie die Maschine immer ab, bevor Sie Service- oder Wartungsarbeiten durchführen.
- Schalten Sie die Maschine aus und lassen Sie den Druck aus dem Hydrauliksystem ab, bevor Sie sie verlassen oder Wartungs- und Servicearbeiten ausführen.
- Lassen Sie NIEMALS Kinder und/oder unerfahrene Personen die Maschine bedienen.
- Stellen Sie sicher, dass die Hydraulikschläuche korrekt angeschlossen sind (Druck/Rücklauf).
- Überlasten Sie niemals die Maschine.
- Verarbeiten Sie im Schiebe-Holzvollernter niemals Stämme mit einem Durchmesser von mehr als 40 cm. Der Schneidedurchmesser beträgt max. 40 cm.
- Die Arbeitsplatte ist drehbar. LASSEN SIE BEI DER HANDHABUNG DES SCHIEBE-VOLLERNTERS IMMER GRÖSSTE VORSICHT WALTEN.
- Stellen Sie vor der Anwendung sicher, dass Sie über ausreichende Kenntnisse über die Funktionsweise der Maschine verfügen.
- Wenn Sie die Schnellkupplungen trennen, stellen Sie sicher, dass diese nach der Nutzung vor Schmutz geschützt sind.
- Der Traktor/Schlepper ist mit einem Feuerlöscher vom Typ ABE2 oder 3 auszustatten. Bitte wenden Sie sich an Ihr Versicherungsunternehmen.

ANWEISUNGEN FÜR NOTFÄLLE

Bei Notfällen wählen Sie den Notruf (112).

Wenn Sie allein arbeiten, müssen Sie immer ein Mobiltelefon oder ein Nottelefon zur Hand haben. Erste-Hilfe-Kasten und Feuerlöscher sind bei allen Arbeiten, Wartungs- und Servicemaßnahmen leicht zugänglich aufzubewahren. Als Notstopp schalten Sie den Traktor ab.















PERSÖNLICHE SCHUTZAUSRÜSTUNG

Tragen Sie immer geeignete Schutzausrüstung. Tragen Sie keine locker sitzende Kleidung oder Schmuck, wenn Sie mit der Maschine arbeiten. Lange Haare müssen bei der Arbeit mit Maschinen mit rotierenden Teilen zusammengebunden sein.



WARNSCHILDER

Achten Sie darauf, dass Warnschilder immer gut sichtbar sind, und reinigen Sie diese bei Bedarf. Richten Sie niemals den Hochdruckreiniger direkt auf die Warnschilder. Wenn das Schild verschlissen oder anderweitig unbrauchbar ist, bestellen Sie neue Schilder.

SYMBOL	ERLÄUTERUNG	SYMBOL	ERLÄUTERUNG
	WICHTIG! Lesen Sie die Anleitung vor der Inbetriebnahme der Maschine genau durch!		WARNUNG! Klemmgefahr! Beim An- oder Abkoppeln der Maschinen/Geräte dürfen sich keine Personen hinter dem Traktor/Zugfahrzeug aufhalten.
	WARNUNG! Koppeln Sie die Maschine immer ab – Stellen Sie den Motor ab – Ziehen Sie den Schlüssel aus dem Zündschloss, bevor Service- oder Wartungsarbeiten an der Maschine durchgeführt werden.		GEFAHR! Wenn die Maschine läuft, dürfen sich keine Kinder in der Nähe aufhalten! Kinder, die sich in der Nähe aufhalten, sind immer zu beaufsichtigen!
	WARNUNG! Entwurf – Halten Sie Abstand, wenn die Maschine in Betrieb ist. Wenn die Maschine läuft, dürfen sich keine anderen Personen als der Bediener in der Nähe aufhalten!		WARNUNG vor Schnittverletzungen!
	WARNUNG! Wenn die Maschine läuft, dürfen sich keine Personen in der Nähe aufhalten! Klettern Sie nicht auf die Maschine!		WARNUNG! Rotierende Schneidgeräte! Halten Sie die Hände und alle anderen Körperteile von der Maschine fern, während diese läuft!
	WARNUNG! Klemmgefahr! Öffnen Sie erst dann die Schutzabdeckung, wenn alle beweglichen Teile zum Stillstand gekommen sind.		WARNUNG! Klemmgefahr! Es dürfen sich keine Personen unter hängenden Lasten aufhalten! Gefahrenbereich! Halten Sie Abstand!
	Das Produkt ist mit einer CE-Kennzeichnung versehen		WARNUNG! Gefährlicher Öldruck! Öl unter Druck kann die Haut durchdringen. Sollte dies geschehen, nehmen Sie medizinische Hilfe in Anspruch.
	WICHTIG! Bewahren Sie die Maschine/ das Gerät bei Nichtverwendung an einem überdachten Ort oder mit einer Plane abgedeckt auf. Dies verlängert die Lebensdauer Ihrer Maschine. Sie sollte nicht Regen, Sonne oder Schnee ausgesetzt werden.		WICHTIG! Schmieren Sie alle beweglichen Teile regelmäßig.

UMGEBUNG

Lassen Sie bei Baumfällarbeiten stets Vorsicht walten.

Stellen Sie vor dem Ankoppeln oder Verwenden der Maschine sicher, dass sich in der Umgebung keine Personen, Kinder oder Objekte befinden. Es besteht die Gefahr schwerer Verletzungen. Besondere Aufmerksamkeit gilt, wenn Kinder sich in dem Bereich befinden, in dem die Maschine oder das Produkt verwendet oder aufbewahrt wird. Stellen Sie sicher, dass sich keine niedrig hängenden Stromleitungen im Arbeitsbereich befinden. Bei Arbeiten bei Gefälle oder in der Nähe von Gräben ist Vorsicht geboten. Wenn Sie allein arbeiten, verwenden Sie ausschließlich Maschinen oder Produkte, die für den Einpersonenbetrieb vorgesehen sind. Treffen Sie Vorkehrungen, damit der Baum nicht in Ihre Richtung fällt. Beachten Sie immer den Gefahrenbereich der Maschine.



Warnung!

Kinder im Bereich sind immer zu beaufsichtigen!

UMWELT



- Entsorgung von Öl und anderen Abfällen
- Die unsachgemäße Entsorgung von Öl oder anderen Abfällen schadet der Umwelt.
- Wenn das Öl der Maschine abgelassen wird, ist es in einem dicht schließenden, für Öl geeigneten Behälter aufzufangen. Es ist nicht zulässig, Öl in einem Behälter aufzubewahren, der für Nahrungsmittel oder Getränke vorgesehen ist. Dadurch soll verhindert werden, dass das Öl versehentlich von anderen verzehrt wird und schwere Schäden verursacht.
- Es ist verboten, Öl in den Boden gelangen zu lassen oder über einen Abfluss oder anderweitig so zu entsorgen, dass es Wasserquellen verunreinigen könnte.
- Ausgediente Verbrauchsstoffe wie Öl, Kraftstoff, Kühlflüssigkeit, Bremsflüssigkeit, Filter oder Batterien dürfen nicht beliebig entsorgt werden. Weitere Informationen erhalten Sie bei Ihrer Gemeinde.

MASSNAHMEN VOR DER NUTZUNG

Lesen Sie die Anweisungen im Bedienungshandbuch sorgfältig durch. Lesen Sie auch die Anleitung des Traktors und des Forstanhängers vor der Verwendung durch. Sie müssen die Bedeutung und den Inhalt der Sicherheitshinweise, der Bedienungshandbücher und der Warnschilder verstanden haben. Wenden Sie bei der Nutzung immer gesunden Menschenverstand an und tragen Sie geeignete persönliche Schutzausrüstung. Überprüfen Sie immer die Gebrauchstauglichkeit der zu verwendenden Maschinenkombination. Es ist wichtig, dass die einzelnen Komponenten in angemessener Weise harmonisieren und übereinstimmen. Dies kommt der Funktion der Maschine sowie Ihrer Sicherheit und der Sicherheit Dritter zugute. Führen Sie vor der Nutzung eine Sichtprüfung der Maschine oder des Produkts durch. Reparieren oder ersetzen Sie beschädigte oder verschlissene Teile sofort, um das Risiko von Schäden zu minimieren.



WARNUNG!

Damit die Sicherheit gewährleistet ist, darf das Produkt ausschließlich in der in dieser Anleitung vorgegebenen Weise verwendet werden. Der Benutzer ist dafür verantwortlich, diese Anleitung zu lesen und zu befolgen.

NUTZUNG/FAHRBETRIEB

Nur Personen, die die Sicherheitshinweise und die Anweisungen im Bedienungshandbuch verstanden haben, dürfen das Gerät bedienen. Seien Sie während der Arbeit mit dem Gerät aufmerksam und vorsichtig und verwenden Sie das Gerät ausschließlich auf die in der in den Anweisungen des Bedienungshandbuchs beschriebenen Weise. Vermeiden Sie es, das Gerät bei Temperaturen unter $-20\text{ }^{\circ}\text{C}$ und Temperaturen über $+30\text{ }^{\circ}\text{C}$ zu verwenden.

Überprüfen Sie den Anschluss des Schiebe-Holzvollernters und die Hydraulikanschlüsse. Schließen Sie die Hydraulikschläuche an und stellen Sie sicher, dass diese keine Hindernisse berühren. Lesen Sie die Anleitung des Traktors und des Forstanhängers vor der Nutzung durch.

Bei der Arbeit mit Maschinen mit beweglichen Teilen besteht Klemmgefahr. Besondere Vorsicht gilt bei Arbeiten mit Maschinen mit Hydraulikschläuchen, da Öl unter Druck die Haut durchdringen kann. Sollte dies dennoch geschehen, suchen Sie umgehend einen Arzt auf.

Da ein Hydrauliksystem niemals zu 100 % dicht ist, muss es überprüft werden, bevor die Maschine belastet wird. Leckagen können auf innere Undichtigkeiten im Ventil des Traktors, innere Undichtigkeiten im Hydraulikzylinder der Maschine etc. zurückzuführen sein. Überprüfen Sie das Ausmaß der Leckage, indem Sie den Zylinder der Maschine in Endposition fahren und den Druck eine Minute lang aufrecht erhalten. Wenn der Zylinder zur anderen Öffnung zu „wandern“ beginnt, besteht eine Undichtigkeit der Dichtung. Die Dichtung oder der Zylinder ist auszutauschen.

Wenn Sie allein arbeiten, verwenden Sie ausschließlich Maschinen, die dafür vorgesehen sind. Belasten Sie die Maschine niemals übermäßig und beachten Sie den Gefahrenbereich der Maschine.

- Wenn sich das Gerät in der gewünschten Position befindet, senken Sie die Stützen auf den Boden ab. Das Gefälle des Untergrunds darf 10° nicht überschreiten. Wenn die Maschine auf dem Wagen montiert ist, stellen Sie sicher, dass der Wagen stabil steht und die Stützen auf dem Boden ruhen. Nehmen Sie sich die notwendige Zeit zu erlernen, wie die Steuerung funktioniert, bevor Sie die Maschine nutzen. Wenn Sie die Bewegungen üben, arbeiten Sie später sicherer und effektiver.
- Platzieren Sie die Maschine stets an einem Ort, an dem Sie eine gute Sicht über den gesamten Arbeitsbereich haben, sodass Sie die Baumstämme exakt dort ablegen, wo Sie sie haben wollen.
- Führen Sie vor jeder Nutzung eine Sicherheitskontrolle an der Maschine durch. Wenn Sie irgendwelche Fehler oder Mängel feststellen, muss die Maschine unverzüglich repariert werden.
- Stellen Sie vor der Nutzung sicher, dass sich keine Fremdkörper in der Maschine befinden.
- Vermeiden Sie es, auf glatten Oberflächen zu arbeiten, insbesondere im Winter.
- Der Schieber muss immer vor jeder Nutzung überprüft und geschmiert werden.
- Min. Betriebsdruck 175 bar
- Max. Betriebsdruck 210 bar
- Empfohlene Pumpenleistung min./max.: 50 l/60 l pro Minute
- Entfernen Sie vor der Nutzung den Stift für die Transportsicherung.

WARNUNG!



WARNUNG! LASSEN SIE NIEMALS UNERFAHRENE PERSONEN DIE MASCHINE BEDIENEN!
GEFAHR! Die Maschine kann bei falscher oder nachlässiger Verwendung ein gefährliches Gerät darstellen, das schwere Verletzungen oder Todesfälle verursachen kann.



MASCHINEN/GERÄTE, DIE AN DIE HYDRAULIK ANGESCHLOSSEN SIND

Wenn Sie Ihre Maschine oder Geräte an Hydraulikschläuche anschließen, ist Vorsicht geboten.



GEFAHR!

Austretendes Öl oder Kraftstoff unter Druck kann die Haut durchdringen und schwere Verletzungen verursachen. Verwenden Sie niemals Ihre Hände, um Leckagen zu suchen. Verwenden Sie ein Stück Pappe oder Karton, um Leckagen finden.

- Wir warnen vor hohen Drücken. Es besteht die Gefahr von Penetrationsschäden.
- Bevor Reparatur- oder Wartungsarbeiten ausgeführt werden, muss das System vollständig entlastet (drucklos) sein.
- Schalten Sie den Traktor aus und bewegen Sie die Hydraulikhebel in alle Richtungen, um den Druck abzulassen, der sich noch in den Hydraulikschläuchen und Leitungen befinden kann, bevor Arbeiten an diesen oder den Hydraulikzylindern begonnen werden.
- Reinigen Sie den Filter in der Saugleitung nach zehn Betriebsstunden.
- Tauschen Sie Hydraulikschläuche sofort aus, wenn Risse oder Verschleiß festzustellen sind.
- Nehmen Sie keine Anpassungen an den Ventileinstellungen vor. Eine falsche Einstellung kann zu Maschinen- und/oder Personenschäden führen.
- Das Hydrauliksystem darf nur mit Hydrauliköl betrieben werden, das für den vorgesehenen Zweck bestimmt ist. Kontrollieren Sie den Ölstand, bevor Sie die Maschine starten!
- Es wird empfohlen, das Hydrauliköl nach den ersten zehn Betriebsstunden nach Inbetriebnahme einer neuen Maschine auszutauschen, um eventuelle Verschmutzungen oder Metallspäne zu entfernen, die in das Hydrauliksystem gelangt sein könnten.

HINWEIS! Das Öl wird heiß, wenn es durch das Hydrauliksystem fließt. Überprüfen Sie die Öltemperatur in regelmäßigen Abständen, um eine Überhitzung zu vermeiden. Wenn das Öl überhitzt, schalten Sie die Maschine aus und lassen Sie das Öl abkühlen.

SCHLAUHLÄNGE

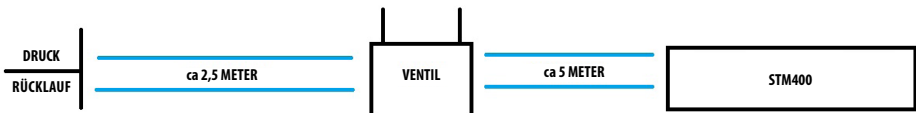

BETRIEB

(Während des Betriebs muss die Maschine auf einer harten, ebenen Fläche stehen)

1. Öffnen Sie den Greifer des Holzvollernters, heben Sie einen Holzstamm an und legen Sie ihn mit dem Wurzelende exakt bei der Säge ab (TIPP: Falls der Stamm viel zu weit herausragt, greifen Sie den Stamm mit den Astmessern und bringen Sie den Schieber näher an das Wurzelende. Schließen Sie die Greifkrallen und bewegen Sie das Wurzelende zum Schwert.)
2. Kappen Sie bei Bedarf das Wurzelende, schließen Sie die Greifkrallen und Astmesser.
3. Schieben Sie den Stamm weiter und ermitteln Sie den Zylinderhub (1 Hub = 1 m gemäß Voreinstellung bei Lieferung), durchtrennen Sie ihn an der gewünschten Stelle. Sägen Sie, wenn sich der Zylinder in seiner äußersten Position befindet, um zu vermeiden, dass das Holz dem Anhänger/der Maschine zu nahe kommt.
4. Entfernen Sie von Zeit zu Zeit Äste aus dem Arbeitsbereich.



ANWEISUNG FÜR DIE MONTAGE DES SCHIEBE-HOLZVOLLERNTER AUF DEM WAGEN

- Das Anheben der Maschine darf ausschließlich an bestimmten Hebepunkten erfolgen. Verwenden Sie ausnahmslos geeignete Hebezeuge mit ausreichender Hebekapazität, um die Maschine anzuheben.
- Der Schiebe-Holzvollernter ist für die Montage auf den Anhängern von Kellfri konzipiert. Heben Sie den Vollernter an und platzieren Sie ihn ganz vorne auf dem Anhänger. Die Stützen werden am vorderen Auflager (A) des Anhängers montiert. Stellen Sie sicher, dass das Auflager sorgfältig am Anhänger befestigt ist. Ziehen Sie die Schrauben bei Bedarf nach.
- Sichern Sie den Schiebe-Holzvollernter am Wagen (B), ziehen Sie die Bolzen sorgfältig fest!
- Stellen Sie sicher, dass alle Stifte korrekt montiert sind.



Der Schiebe-Holzvollerter Kellfri 21-STM400 ist mit einem Parker-Ventilblock ausgerüstet, der sich bei Anlieferung in der Standardeinstellung befindet. Führen Sie vor Beginn der Arbeiten immer einen Probelauf durch und machen Sie sich mit den Funktionen des Geräts vertraut. Falls erforderlich, kann eine Feinabstimmung durchgeführt werden. Es ist wichtig, dass Anpassungen mit Vorsicht ausgeführt werden, da kleine Anpassungen eine große Wirkung erzielen können. Beginnen Sie mit geringen Änderungen und überprüfen Sie die Funktion.

EINSTELLUNG DES GREIFERS:

Wenn die Funktion des Greifers nicht zufriedenstellend ist: Schrauben Sie die Drossel (auf dem Bild markiert) mit jeweils einer Umdrehung zur Zeit ein. Die Funktion wird beeinflusst vom Ölfluss des Traktors. Verschiedene Traktoren erzeugen unterschiedliche Ölflüsse.

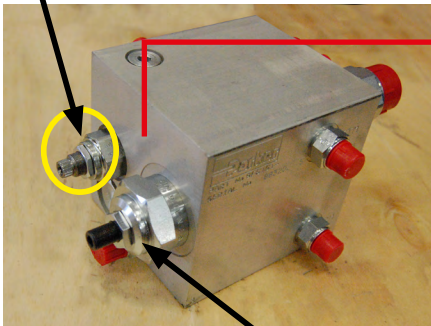
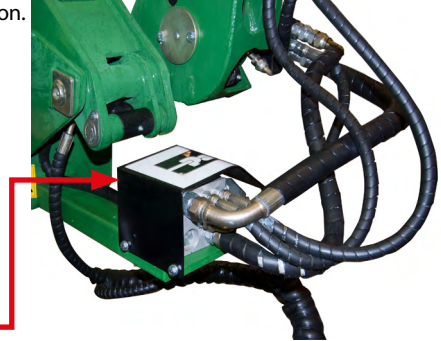

Einstellung der Bewegung des Schwerts

Nach innen schrauben: schnellere Bewegung nach unten

Nach außen schrauben: langsamere Bewegung nach unten

AUF- UND ABWÄRTSBEWEGUNG DER KETTENSÄGE

Drehen Sie das Absperrventil (auf dem Bild markiert), um die Geschwindigkeit der Auf- und Abwärtsbewegung der Kettensäge anzupassen. Passen Sie die Geschwindigkeit immer an die Dicke des Stamms an. Es wird empfohlen, die Geschwindigkeit beim Schneiden von dicken Stämmen zu senken.

NACHFÜLLEN VON KETTENÖL

Sorgen Sie dafür, dass der Ölbehälter immer mit Öl gefüllt ist.

Verwenden Sie Sägekettenöl, das auch bei kalten Temperaturen flüssig bleibt.

Verwenden Sie keine Hydraulik- oder Motoröle, da diese die Kette beschädigen und hohe Hitze und Rauch erzeugen können.

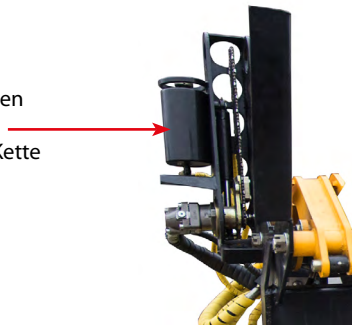

ANPASSUNG DES HUBS

Der Hub kann eingestellt werden, indem man den Stift entfernt (2 St. auf jeder Seite des Schiebers) und die Position der Stifte verändert. Lösen Sie die Sicherungsschraube der Stifte, ziehen und drehen Sie die Stifte dann bis zu einer bestimmten Markierung. Stellen Sie sicher, dass die Position auf beiden Seiten des Schiebers an der gleichen Markierung eingestellt ist (siehe Abbildung). Wählen Sie den gewünschten Hub: 1 m, 1,03 m, 1,22 m oder 1,25 m. Zur Einstellung der Stifte siehe nächste Seite.

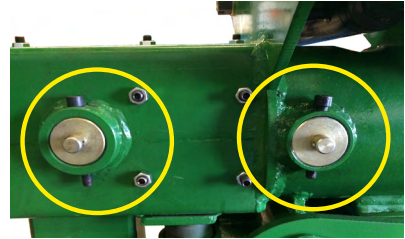

EINSTELLUNG DER STIFTE ZUR ANPASSUNG DES HUBS

WICHTIG! Die Einstellung der Stifte muss immer auf beiden Seiten der Maschine erfolgen!

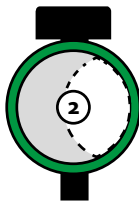

= 1000 mm

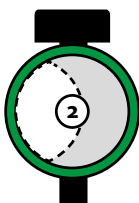

= 1030 mm



= 1220 mm

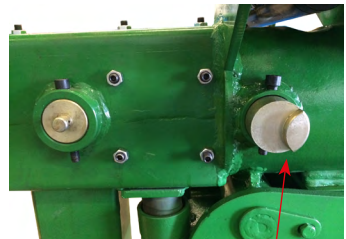

= 1250 mm

Die Abbildung zeigt, wie die Stifte im Inneren des Auslegers aussehen.

NACH DER NUTZUNG

Die Maschine darf nicht mit Vorrichtungen über dem Boden geparkt werden, stattdessen müssen die Vorrichtungen auf dem Boden ruhen. Spülen Sie die Maschine bei Bedarf mit Wasser ab.

LAGERUNG



Bewahren Sie die Maschine oder das Produkt bei Nichtverwendung an einem trockenen, möglichst überdachten Ort auf. Stellen Sie sicher, dass die Maschine oder das Produkt gerade steht und nicht umkippen kann. Lassen Sie niemals Kinder am Abstellort spielen. Bedenken Sie die Kippgefahr!

WIEDERVERWERTUNG



Bei der Verschrottung ist die Maschine zu demontieren und bei den dafür vorgesehenen Wertstoffzentren der Gemeinde zu entsorgen. Weitere Informationen erhalten Sie bei Ihrer Gemeinde.

CHEMIKALIEN

Wartungsarbeiten, nicht zuletzt vorbeugende Wartungsmaßnahmen, sowie der richtige Einsatz von Schmierfetten und -ölen sind unerlässlich für die maximale Lebensdauer Ihres Produkts/Geräts. Lesen Sie die Bedienungshandbücher zu Ihren Produkten/Geräten genau durch, um sicherzustellen, dass die Wartungsmaßnahmen korrekt ausgeführt werden; nur so wird die angestrebte Lebensdauer erreicht und die Garantie behält ihre Gültigkeit!

Schmierfette

Erste-Hilfe-Maßnahmen.

Einatmen – Bringen Sie nach versehentlichem Einatmen von Dämpfen die geschädigte Person an die frische Luft.

Hautkontakt – Waschen Sie sich mit Wasser und Seife. Konsultieren Sie bei Ekzemen oder Hautproblemen einen Arzt.

Augenkontakt – Nehmen Sie gegebenenfalls vorhandene Kontaktlinsen heraus und spülen Sie die Augen aus. Spülen Sie die Augen sorgfältig mit Wasser, auch unter den Augenlidern. Ziehen Sie einen Arzt zurate, wenn die Beschwerden anhalten.

Verzehr – KEIN Erbrechen herbeiführen. Trinken Sie Wasser in kleinen Mengen. Bei Verzehr oder Unwohlsein wenden Sie sich an das Giftinformationszentrum oder einen Arzt.

Handschutz – Tragen Sie Schutzhandschuhe.

Augenschutz – Vermeiden Sie Kontakt mit den Augen. Verwenden Sie eine zugelassene Schutzbrille.

Körperschutz – Tragen Sie geeignete Schutzkleidung.

Atemschutz – Bei bestimmungsgemäßer Verarbeitung ist kein Schutz erforderlich.

Fette dicht verschlossen an einem trockenen und gut belüfteten Ort aufbewahren. Die Lagertemperatur darf 45 °C nicht überschreiten. Vor Hitze, Flammen und Funken schützen. Für Materialien wie Stahl, Kunststoffe, Öle, Fette usw. gilt, dass sich ihre Funktion/Haltbarkeit bei sehr niedrigen Temperaturen (-20 bis 30 °C) erheblich verschlechtert.



Chemikalien sind außerhalb der Reichweite von Kindern und Tieren aufzubewahren.

Entfettung

Um die beste Schmierwirkung zu erzielen, müssen die Teile des Produkts/Geräts von Zeit zu Zeit gesäubert werden. Wir empfehlen eine Entfettung, um eine gründliche Säuberungswirkung zu erzielen und alle Reste alten Schmierstoffes zu entfernen, der aggressive Partikel enthalten kann.



BEDIENUNG DES SCHIEBE-HOLZ-VOLLERNTERS

WARNUNG! Denken Sie daran, dass die Kettensäge anfängt zu laufen, sobald man den Hebel (1) nach unten zieht (zum Bediener hin)

Schließen Sie immer die Astmesser, bevor Sie das Holz durchführen.

Der Schiebe-Holzvollernter wird hinter dem Traktor bedient. Achten Sie darauf, dass Sie einen guten Überblick über den Arbeitsbereich haben.

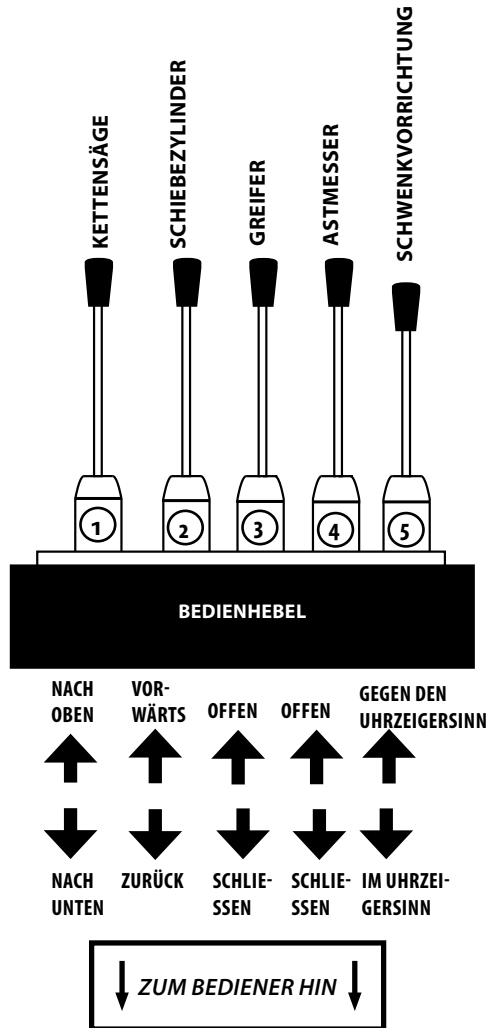

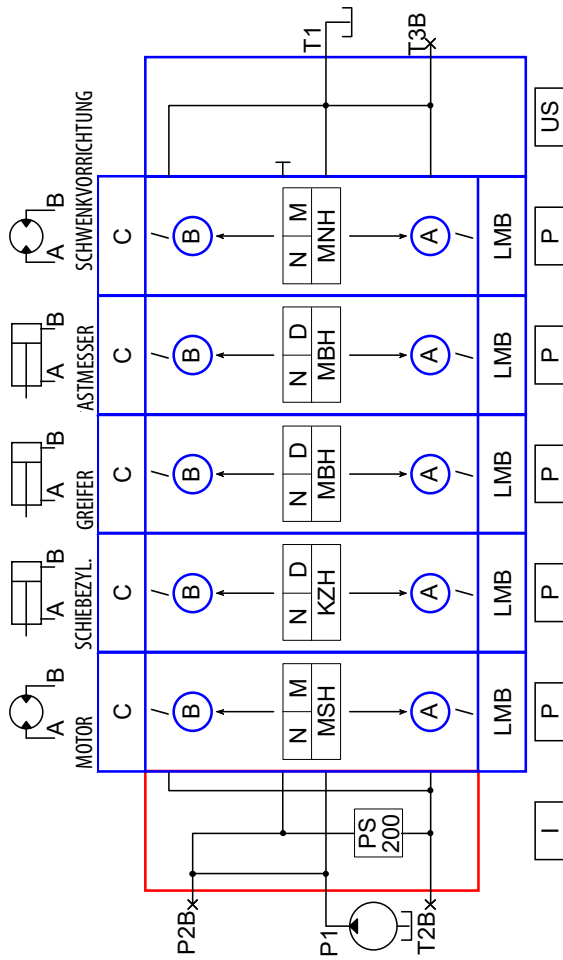

WICHTIG! Bei Reihenschaltung des Ventils Parker P70.

ACHTUNG!! Bei Verwendung von Parker-Ventilen in einer Reihe, beispielsweise mit einem Hahnventil, müssen bei den Parker-Ventilen Serien-Nippel verwendet werden. Andernfalls besteht ein großes Risiko, dass das Ventil beschädigt wird!

Wenn Sie Fragen zu unseren Ventilen und zum Anschließen der Ventile haben, kontaktieren Sie bitte Kellfri.



Overview drawing

Company: Kellfri
Project name: Huggarvagn
Application:

Customer specification number
P70CF-05-SE11-130

Issued by:
Approved by:

PARKER – VENTILPAKET



ERSATZTEILE

NR.	BESCHREIBUNG	ART.-NR. ERSATZTEILE
1	Astmesser	R21-STM400.024 (links) R21-STM400.025 (rechts)
2	Greifer	R21-STM400.022 (schmal) R21-STM400.023 (breit)
3	Kettensäge	R21-STM400.003 (Harvester-Schwert) R21-STM400.004 (Sägekette)
4	Tank – Sägekettenöl	R21-STM400.019
5	Rahmenhalterung	
6	Schwenkarm	
7	Stütze	
8	Ausleger	
9	Befestigung am Wagen	
10	Einstellungsstifte – Einstellung des Hubs	
11	Transportsicherung	

EXPLOSIONSZEICHNUNG – RAHMEN

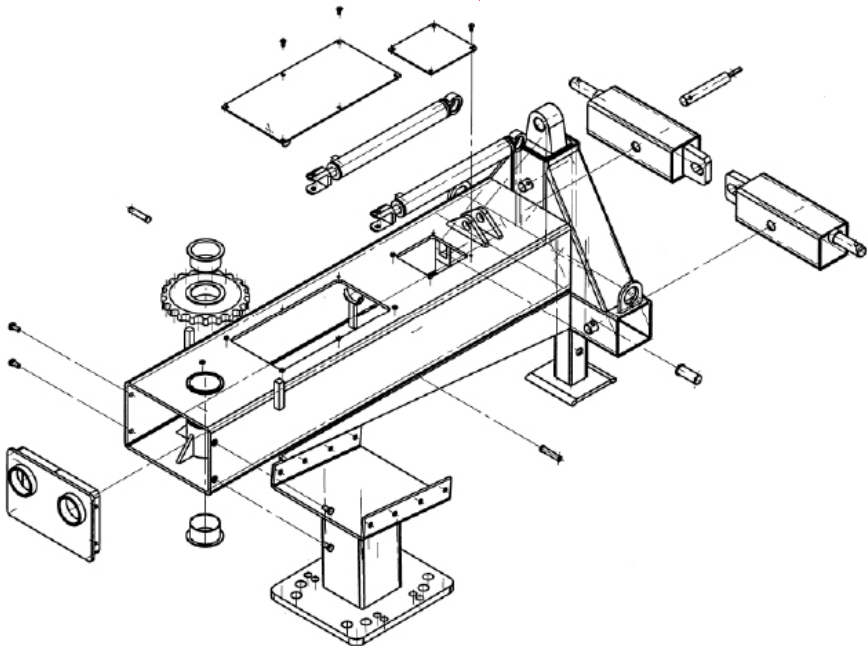



ABBILDUNG 1 – MASCHINENTEILE UND STIFTE



ABBILDUNG 1 – BESCHREIBUNG

NR.	BESCHREIBUNG	ANZAHL
1	Stütze – vorne	1
2	Stütze – Rahmen	1
3	Stabilisierende Halterung in der Mitte	1
4	Drehzylinder	2
5	untere 3-Punkt-Befestigung	2
6	Rahmen	1
7	Blechabdeckung – Hydraulikschlauch	1
8	obere 3-Punkt-Befestigung	1
9	Schiebeausleger	1
10	Schwenkarm	1
11	Ausleger	1
12	Stift 25x150	3
13	Stift 25x110	2

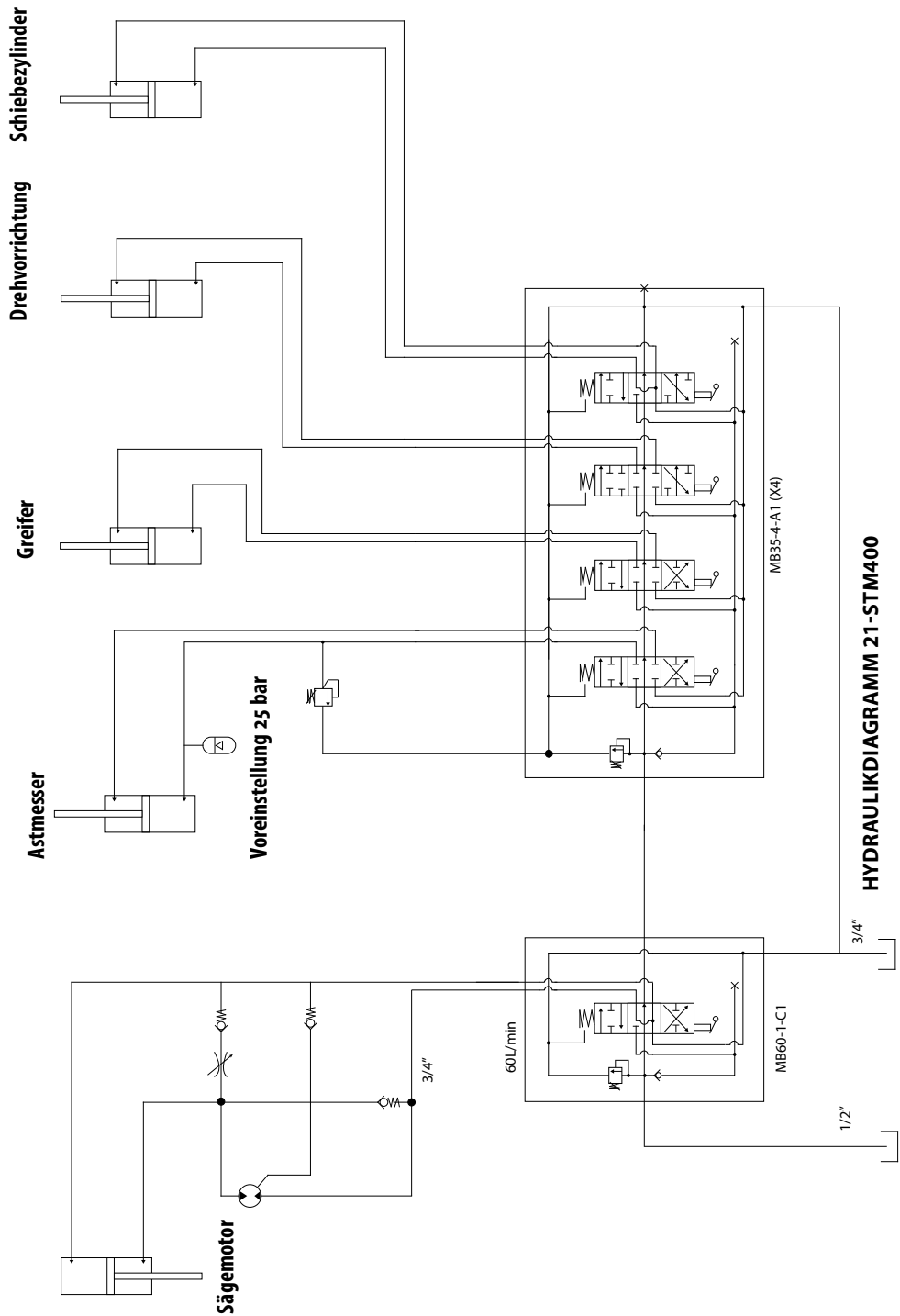
EXPLOSIONSZEICHNUNG – AUSLEGER



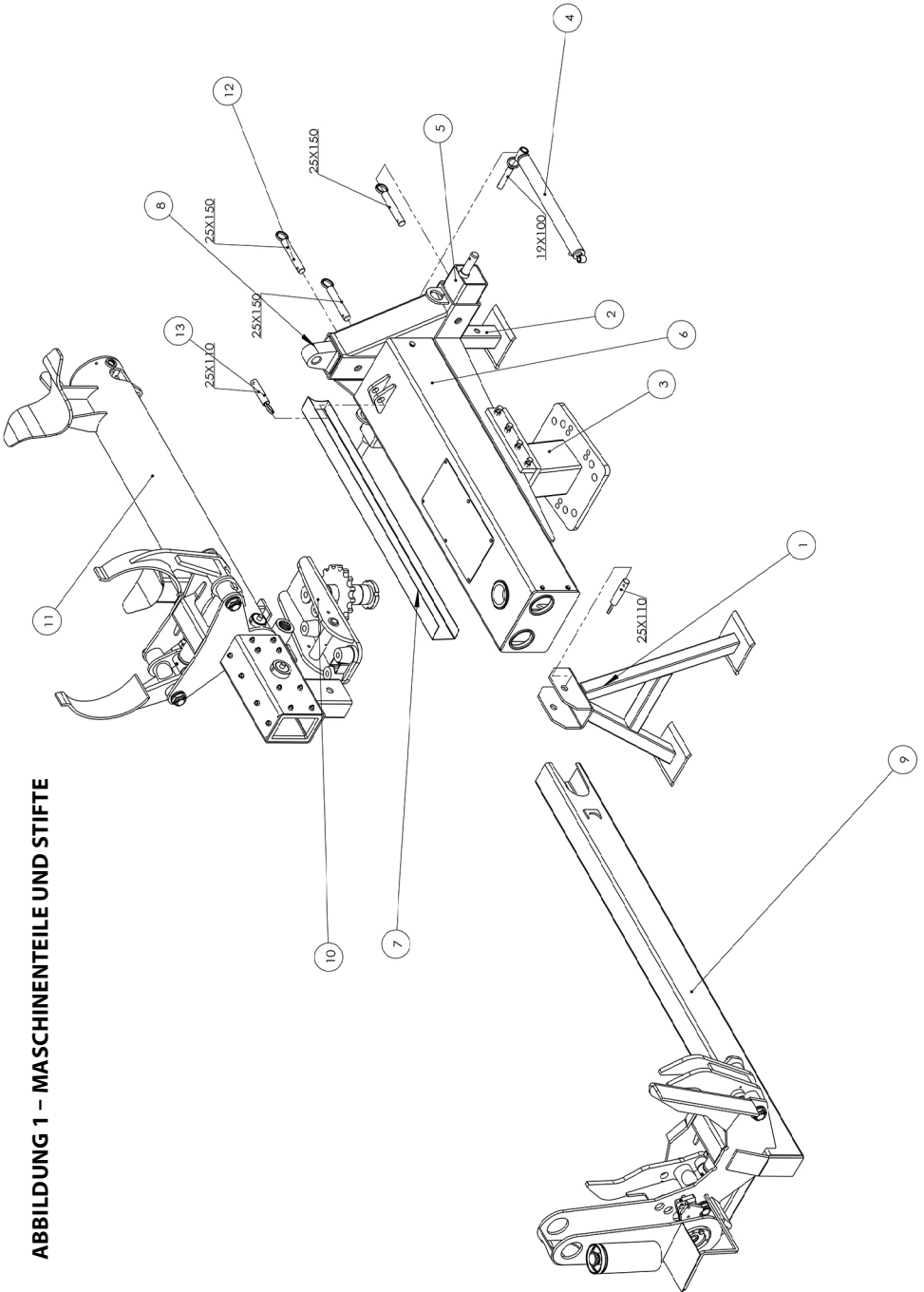
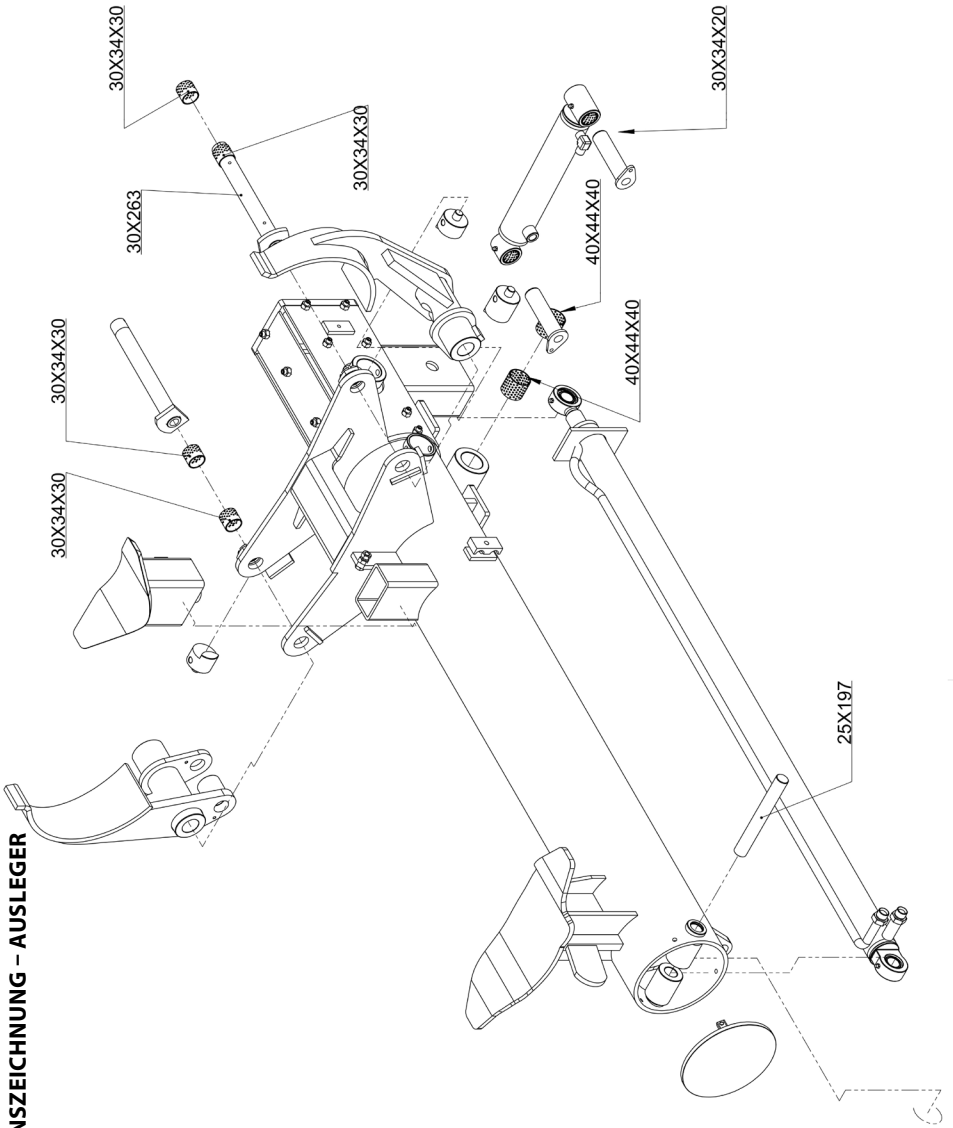
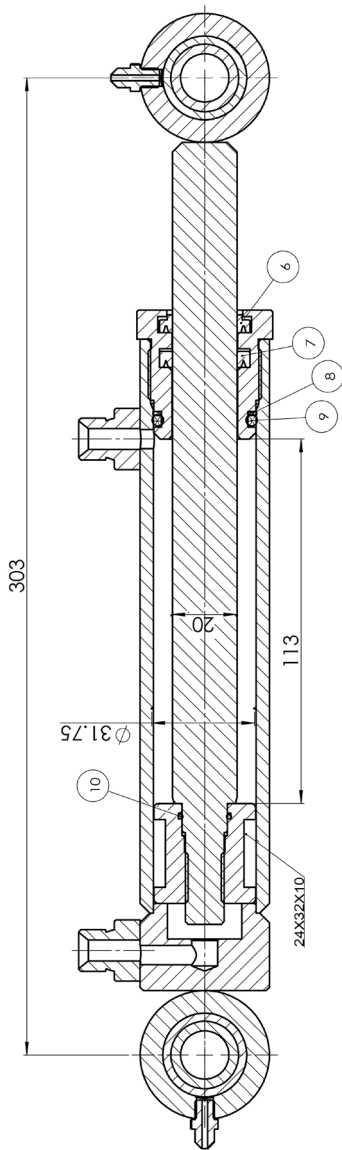

MESSERZYLINDER

NR.	BESCHREIBUNG	ANZAHL
5	Gleitlager 30x34x45	1
6	Gleitlager 30x34x20	1
7	Schmiernippel M6	2
10	Dichtung 30x2,5x9,8	1
12	Kolbendichtung – Satz	1
13	O-Ring 22x1,9	1
14	O-Ring 50x3,5	1
15	Mutter M16x1,5	1

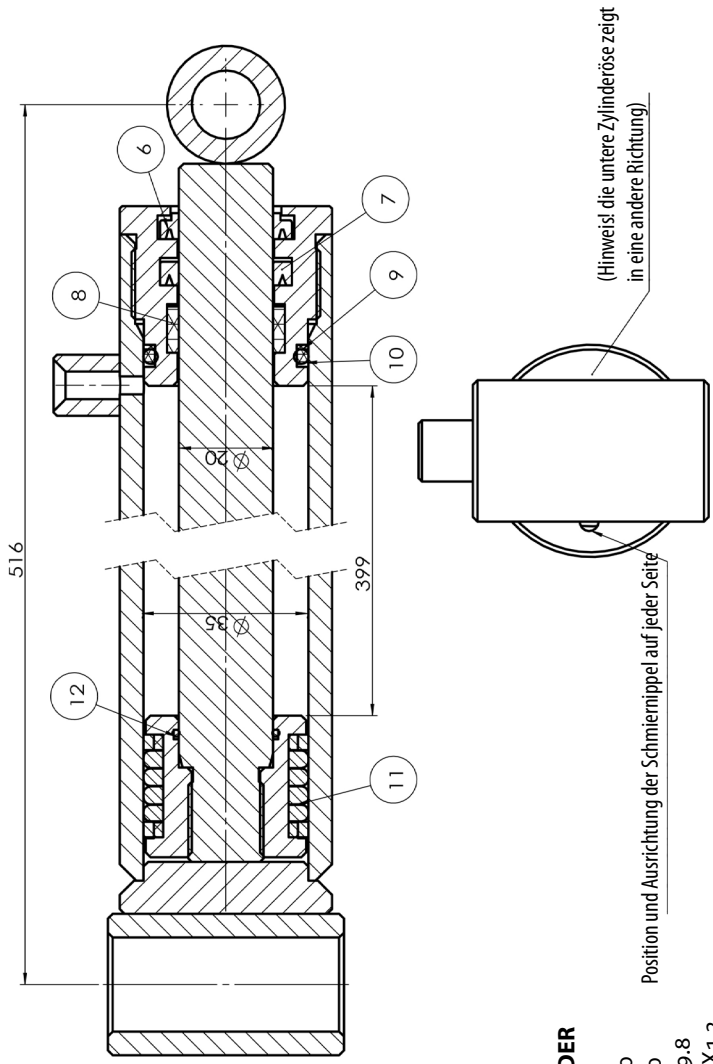

SCHWENKZYLINDER

- 6. Abstreifer DHS20
- 7. Abstreifer UHS20
- 8. Buchse 20X2.5X9.8
- 9. Dichtung 35X30X1.2
- 10. O-Ring 35X3.1
- 11. Kolbendichtung 35
- 12. O-Ring 23X1.5

Position und Ausrichtung der Schmiernippel auf jeder Seite

(Hinweis! die untere Zylinderöse zeigt in eine andere Richtung)

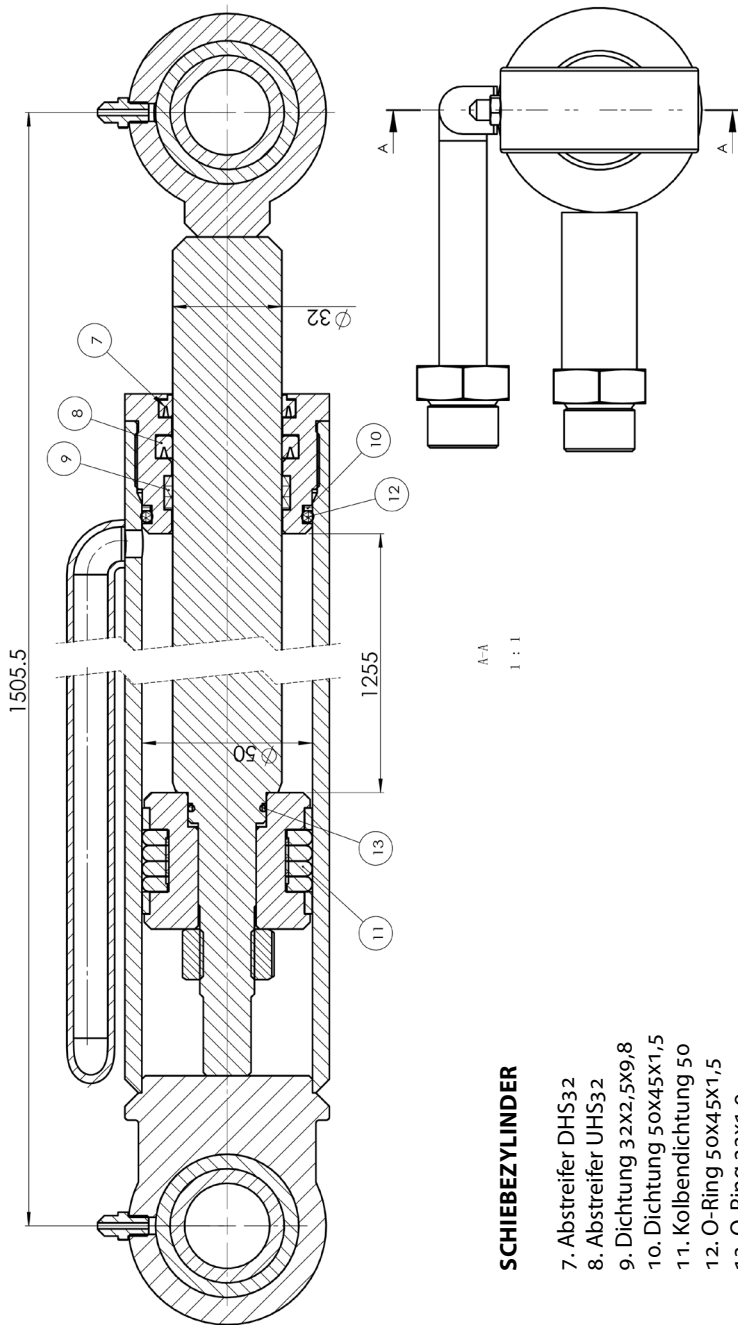

SCHIEBEZYLINDER

- 7. Abstreifer DHS32
- 8. Abstreifer UHS32
- 9. Dichtung 32x2,5x9,8
- 10. Dichtung 50x45x1,5
- 11. Kollendichtung 50
- 12. O-Ring 50x45x1,5
- 13. O-Ring 22x1,9

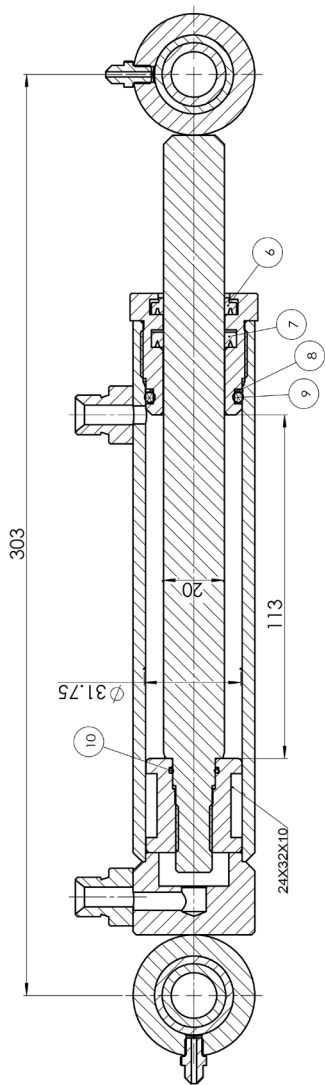

KLEMMZYLINDER

- 6. Abstreifer DHS20
- 7. Abstreifer UHS20
- 8. Dichtung 32x27x1,2
- 9. O-Ring 32x3,5
- 10. O-Ring 17x1,5

ABWEICHUNGSFORMULAR

Wir begrüßen es, wenn Sie uns auf eventuelle Mängel hinweisen, die Sie an einem an Sie ausgelieferten Produkt von Kellfri festgestellt haben. Bevor Sie eine Reklamation einreichen, lesen Sie bitte die allgemeinen Geschäftsbedingungen in unserem Katalog oder auf unserer Webseite www.kellfri.se sowie gegebenenfalls in der der Lieferung beiliegenden Anleitung durch. Die Anleitung können Sie auch auf manual.kellfri.se herunterladen.

Bitte füllen Sie die nachstehenden Felder aus und fügen Sie zur Dokumentation Fotos bei, damit wir Ihr Anliegen auf die bestmögliche Weise bearbeiten können. Damit wir ein so gutes Verständnis von den eventuellen Mängeln wie nur möglich erhalten können, bitten wir Sie, mindestens vier Fotos von der Maschine/dem Gerät aufzunehmen – zwei Fotos, auf denen das ganze Gerät aus zwei unterschiedlichen Winkeln zu sehen ist, sowie zwei Nahaufnahmen vom eigentlichen Schaden, auch aus zwei unterschiedlichen Winkeln. Wenn Sie das Produkt bei einem Händler gekauft haben, wenden Sie sich bitte zunächst an diesen Händler.

Käufer:	Kundennummer:
Adresse:	Rechnungsnummer:
E-Mail:	Telefon (tagsüber):

Wann wurde das Produkt geliefert?	Wann wurde das Produkt in Betrieb genommen?	Hat das Produkt bei Anlieferung funktioniert? JA NEIN
-----------------------------------	---	--

Produktname/Artikelnummer:
Seriennummer:

URSACHE	JA
(11) Transportschaden*	
(09) Produktreklamation*	
(04) Falsche Warenlieferung	
(03) Falsche Anzahl	

URSACHE	JA
(05) Falscher Preis	
(02) Fehlbestellung/Widerruf	
(99) Anderer Grund*	

* Füllen Sie das nachfolgende Formular aus

Fehlerbeschreibung:

Beschreibung des Ereignisverlaufs:

Sonstiges:

Unterschrift des Kunden:	Datum:
--------------------------	--------

Wird vom Händler ausgefüllt

Händler:	Rechnungsnummer:
----------	------------------

Unterschrift:	Datum:
---------------	--------

Kellfri

Senden Sie das Reklamationsformular und die Fotos an:
Kellfri AB
Serviceabteilung
Storsvängen 2
532 38 Skara

Oder senden Sie eine E-Mail
an unsere Serviceabteilung:
service@kellfri.se

KELLFRI AB
Storsvängen 2
SE-532 38 SKARA

Tel.-Nr. +46 (0)511-242 50
Fax +46 (0)511-168 33
Internet: www.kellfri.se
E-Mail: info@kellfri.se
Version: 20230712

GARANTIEBEDINGUNGEN

- Gültigkeit der Garantie** – Die Garantie von Kellfri gilt zwölf Monate ab Kaufdatum.
- Umfang der Garantie** – Der Ersatz umfasst den Austausch von Teilen nach Feststellung von Material- oder Fertigungsfehlern.
- Die Garantie umfasst nicht**
- Arbeitskosten
 - Reisekosten
 - Maschinen, an denen der Käufer selbst Änderungen vorgenommen/hat vornehmen lassen
 - Eventuelle Folgekosten, die infolge des Schadens an der Maschine entstehen
 - Schäden, die auf den normalen Verschleiß der Maschine, unsachgemäße Servicearbeiten, die fehlende Erfahrung des Nutzers oder den Einsatz von Nicht-Original-Ersatzteilen zurückzuführen sind
 - Verschleißteile wie Schläuche, Dichtungen, Öl und Riemen.

EG-KONFORMITÄTSERKLÄRUNG DER MASCHINE, ORIGINAL



Gemäß Richtlinie 2006/42/EG, Anhang IIA
Kellfri AB
Storsvängen 2
532 38 Skara, Schweden

Versichert hiermit, dass die Maschine

Bezeichnung: 21-STM400

Typ: Schiebe-Holzvollernter

mit allen geltenden Bestimmungen der Maschinenrichtlinie 2006/42/EG übereinstimmt.

Weitere Ausrüstung muss die Anforderungen der Maschinenrichtlinie erfüllen.

Kjell Johansson
Product Development Manager

KUNDENSERVICE

Sie sind jederzeit willkommen, uns Ihre Meinung mitzuteilen oder Fragen zu unseren Maschinen und Produkten zu stellen.

Kellfri AB arbeitet unentwegt an der Weiterentwicklung seiner Produkte und behält sich daher das Recht vor, diese u. a. in Design und Aussehen ohne vorherige Ankündigung zu ändern.

Kellfri

Kellfri AB
Telefon: +46 (0)511-242 50
E-Mail: info@kellfri.se

2023.09.18